

🇬🇧 INSTALLATION INSTRUCTIONS

Caution! Read all the instructions provided before installation // Disconnect the ground connection from the battery to avoid accidental short circuits before connecting electrical wires. If mounting requires drilling holes, make sure to avoid damaging any vital components of the vehicle // Only operate under the specified voltages (DC 9-36V) // Do not touch the lamp or the casing for at least 30 minutes after turning the light off to avoid heat injury. Keep the heat-sink clean and exposed to maintain air flow // Do not stare directly into the light to avoid eye injury // Use only soap and water for cleaning. Do not use pressure washer for cleaning // Dispose the unit through your local recycling authorities. Additional technical information for each model is available through www.valostore.com

Wiring, mounting and aligning

1. Ensure that the working voltage is correct and choose the corresponding relays (DC12V/24V)
2. Connect the unit using a Purelux-wiring harness (sold separately)
3. Remove any protective films from the lamp before operating
4. Turn on the light to test the connection. If the light is not working as expected, please refer the instructions

Install the light to the vehicle. Secure the fastening!

Wire description

The product comes with DT-4 connector included.

Red: Power (+)

Black: Grounding (-)

Yellow: Amber position light (for Alpha Series)

Green:

White position light (for Alpha 60 spot)

Red position light (for Alpha 30 / 60 flood / 90)

🇫🇮 ASENNUSOHJEET

Varoitus! Lue kaikki annetut ohjeet ennen asennusta // Ennen sähköjohtojen liittämistä, irrota maaliitaintä akusta välttyäksesi tahattomalta oikosululta. Jos asennus vaatii reikien poraamista, vältä vahingoittamasta ajoneuvon kriittisiä osia // Käytä vain määritettyjä käyttöjännitteitä (DC 9-36V) // Älä koske lamppuun tai koteloon 30 minuuttiin valon sammuttamisen jälkeen palovammojen välttämiseksi. Pidä valon kotelointi puhtaana riittävän ilmavaihdon varmistamiseksi // Älä tuijota suoraan valon silmävammojen välttämiseksi // Käytä puhdistukseen vain saippuaa ja vettä. Älä käytä puhdistukseen painepesuria // Hävitä tuote asianmukaisesti lähimpään kierrätyskeskukseen. Mallikohtaiset tekniset- ja lisätiedot saatavilla www.valostore.fi

Kytkenä, kiinnitys ja suuntaus

1. Varmista, että käyttöjännite on oikea ja valitse vastaavat releet (DC12V/24V)
2. Käytä kytkentään Purelux-relejohtosarjaa (myydään erikseen)
3. Poista kaikki suojakalvot lampusta ennen käyttöä
4. Testaa kytkentä. Jos valo ei toimi odotetulla tavalla, katso ohjeet

Asenna valo ajoneuvoon. Varmista kiinnitys!

Johtojen selitykset

Pakkaus sisältää DT-4 liittimen.

Punainen: Virta (+)

Musta: Maadoitus (-)

Keltainen: Oranssi parkkivalo (kaikki Alpha lamput)

Vihreä:

Valkoinen parkkivalo (Alpha 60 spot)

Punainen parkkivalo (Alpha 30 / 60 flood / 90)

🇸🇪 INSTALLATIONSINSTRUKTIONER

Varning! Läs alla instruktioner inkluderade med produkten // Koppla bort jordanslutningen från batteriet innan anslutning av kablarna för att undvika kortslutning. Om installationen kräver hålborrning, undvik att skada någon vital komponent på fordonet // Använd endast inom det angivna spänningsområdet (DC 9-36V) // Undvik att vidröra extraljusets minst 30 minuter efter användning för att minska risken för brännskada. Täck inte över kylflänsen på extraljusets för att säkerställa optimal kylning och luftgenomflöde // Titta inte rakt in i ljuset när det är tätt för att undvika ögonskador // Tvätta endast med vatten och schampo, undvik högtryckspolning på produkten // Kassera enheten via dina lokala återvinningmyndigheter. Ytterligare teknisk information för varje modell är tillgänglig genom www.valostore.se

Inkoppling, montering och uppriktning

1. Kontrollera vad för elsystem som just ditt fordon har (DC 12/24V) och välj ett passande relä.
2. Anslut lampan med en Purelux-reläkabelsats (säljes separat)
3. Säkerställ att eventuella skyddsfilmerna är borttagna från lampan innan första användning
4. Tänd lampan för att verifiera lampans funktion, om det inte funkar, kontrollera instruktionerna igen och dubbelkolla samtliga steg.

Fäst lampan på fordonet. Säkra fästet!

Färgkod kablar

Produkten levereras med DT-4-kontakt ingår.

Röd: Plus (+)

Svart: Jord (-)

Gult: Gult positionsljus (Alpha Series)

Grön:

Vitt positionsljus (Alpha 60-spot)

Rött positionsljus (Alpha 30 / 60 flood / 90)

🇳🇴 INSTALLASJONSINSTRUKSJONER

Obs! Les alle instruksjoner før installasjon // Koble jordforbindelsen fra batteriet for å unngå utilsiktet kortslutning før du kobler til elektriske ledninger. Hvis monteringen krever boring av hull, må du sørge for å unngå å skade viktige komponenter i kjøretøyet // Bruk bare de spesifiserte spenningene (DC 9-36V) // Ikke rør ekstralysset eller huset på minst 30 minutter etter å ha skrudd på lyset for å unngå varmeskade. Hold varmeavlederen ren og eksponert for å ivareta luftgjennomstrømning // Ikke se direkte i lyset da dette kan forårsake øyeskader // Benytt kun vann og såpe for rengjøring. Ikke bruk høytrykkspyler til rengjøring // Kast enheten gjennom lokale resirkuleringsmyndigheter. Ytterligere teknisk informasjon for hver modell er tilgjengelig www.valostore.no

Tilkobling, Montering og justering

1. Forsikre deg om at arbeidsspenningen er riktig, og velg tilsvarende reléer (DC12V/24V)
2. Koble til enheten ved hjelp av et Purelux ledningsnett (selges separat)
3. Fjern alt av beskyttelsesfilmer fra ekstralysset før bruk
4. Skru på lyset for å teste forbindelsen. Vennligst gå gjennom instruksjonenspunktene dersom lyset ikke fungerer som forventet

Fest ekstralysset til kjøretøyet. Sikre festingen!

Ledningbeskrivelse

Produktet leveres med DT-4-kontakt inkludert.

Rød: Pluss (+)

Sort: Jord (-)

Gult: Gult posisjonslys (Alpha Series)

Grønn:

Hvitt posisjonslys (Alpha 60 spot)

Rødt posisjonslys (Alpha 30 / 60 flood / 90)

🇩🇪 INSTALLATIONS INSTRUKTIONEN

Advare! Læs alle instruktioner, der følger med produktet // Afbryd jordforbindelsen fra batteriet før du tilslutter kablerne for at undgå kortslutning. Hvis installationen kræver hulboring, undgå at beskadige vitale komponenter af køretøjet // Må kun anvendes inden for det angivne spændingsområde (DC 9-36V) // Undgå at røre ved lampehuset i mindst 30 minutter efter brug for at reducere risiko for forbrændinger. Dæk ikke over varmeaflederen for at sikre optimal køling og luftstrømning // Kig ikke direkte ind i lyset, når det er tændt, for at undgå øjenskader // Vask kun med vand og shampoo, undgå højtryksvask af produktet // Bortskaf enheden gennem din lokale genbrugsmyndigheder. Yderligere tekniske oplysninger for hver enkelt modellen er tilgængelig via www.valostore.se

Forbindelse, montering og justering

1. Kontroler hvilket elsystem dit køretøj har, og vælg tilsvarende relæ (DC12V/24V)
2. Tilslut til enheden ved hjælp af et Purelux ledningsnet (sælges separat)
3. Fjern alt beskyttelsesfilm fra lampen, før brug
4. Tænd lyset for at teste forbindelsen. Venligst gennemgå instruktionspunkter hvis lyset ikke fungerer som forventet

Fastgør lygten til køretøjet. Sikre monteringen!

Ledningbeskrivelse

Produktet leveres med DT-4 stik inkluderet.

Rød: Plus (+)

Sort: Jord (-)

Gul: Gult positionslys (Alpha Series)

Grøn:

Hvidt positionslys (Alpha 60 spot)

Rødt positionslys (Alpha 30 / 60 flood / 90)

Warranty

The product comes with a 36 months functional warranty from the date of purchase covering material and manufacturing defects or for devices that have malfunctioned under normal use. The warranty does not cover damaged products if the user has acted contrary to the instructions or if structural changes have been made to the product.

Takuu

Tuotteella on 36 kuukauden toiminnallinen takuu alkuperäisestä ostopäivästä materiaali- ja valmistusvirheille tai normaalikäytössä vikaantuneelle laitteelle. Takuu ei korvaa vahingoittunutta tuotetta, jos käyttäjä on toiminut ohjeiden vastaisesti tai tuotteeseen on tehty rakenteellisia muutoksia.

Garanti

Produkten levereras med en 36 månaders funktionsgaranti från inköpsdatum som täcker material- och tillverkningsfel eller för enheter som har fungerat fel vid normal användning. Garantien täcker inte skadade produkter om användaren har agerat i strid med instruktionerna eller om strukturella förändringar har gjorts på produkten.

Garanti

Produktet leveres med en 36 måneders funksjonsgaranti fra kjøpsdatoen som dekker material- og produksjonsfeil eller for enheter som har fungert feil ved normal bruk. Garantien dekker ikke skadete produkter dersom brukeren har handlet i strid med instruksjonene eller dersom det er gjort strukturelle endringer på produktet.

Garanti

Produktet leveres med en 36 måneders funktionsgaranti fra købsdatoen, der dækker materiale- og fabrikationsfejl eller for enheder, der har fejlet under normal brug. Garantien dækker ikke beskadigede produkter, hvis brugeren har handlet i strid med instruktionerne, eller hvis der er foretaget strukturelle ændringer på produktet.

ALPHA 60

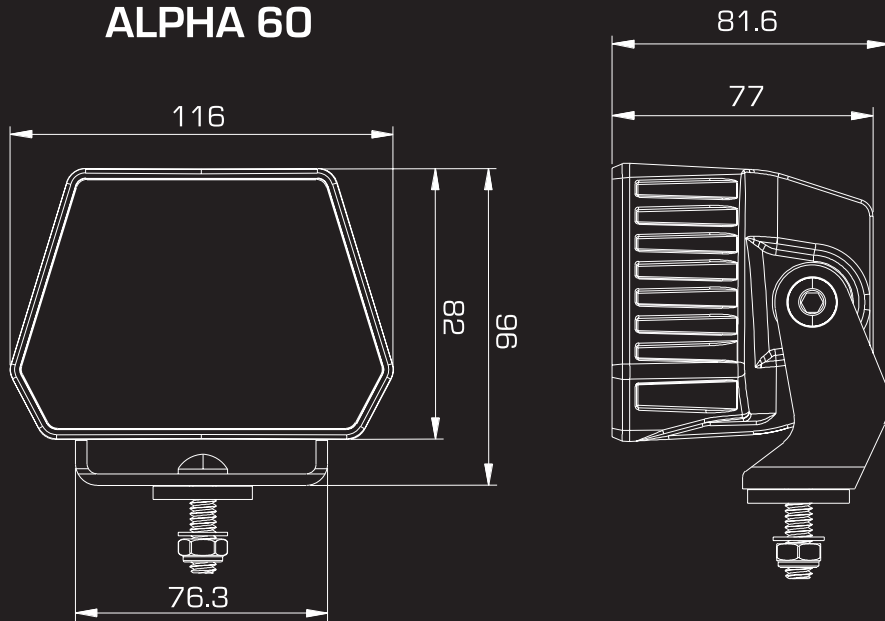

ALPHA 90

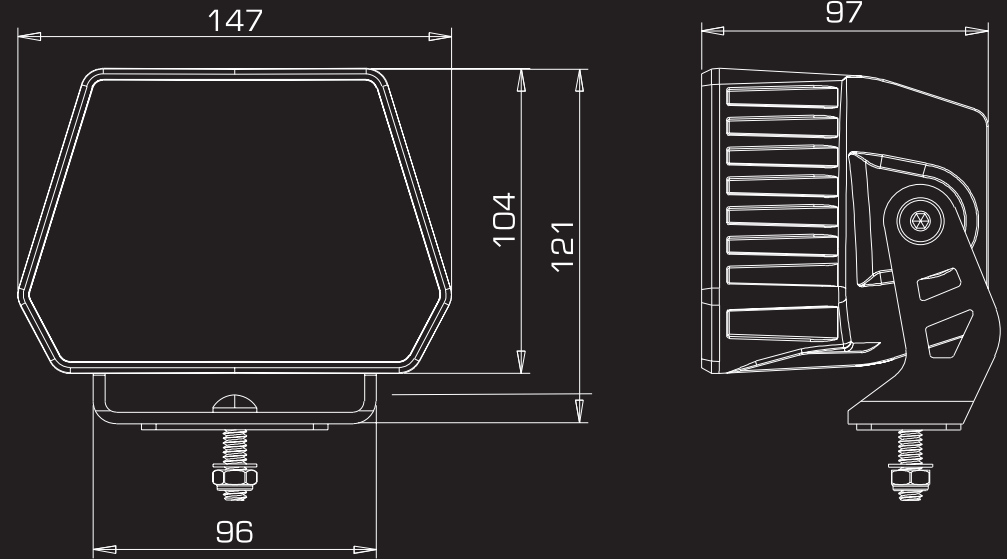

ALPHA 30

