

KÄYTTÖ- JA ASENNUSOHJEET / INSTALLATIONS OCK BRUKSANVISNINGAR

LED KATTOVALAISIN /LED TAKARMATUR

6923

230V/50Hz, 18 W, 1500 lm

IP20    

**LUE NÄMÄ OHJEET HUOLELLISESTI ENNEN VALAISIMEN KÄYTTÖÖNOTTOA JA SÄILYÄ MYÖHEMPÄÄ TARVETTA VARTEN!
LÄS ORDENTLIGT FÖRE ANVÄNDNING OCH BEHÅLLA FÖR KOMMANDE BRUK!**

Tämä valaisin on suojausluokkaa II ja tiiveysluokkaa IP20. Valaisimien valonlähteenä olevat ledimoduulit eivät ole käyttäjän vaihdettavissa eikä käyttäjän tule aukaista valaisimen häikäisy-suojaa. Valaisimen runko ovat valkoista ABS-muovia ja häikäisy-suojaa opaalimuovia (PC). Häikäisy-suojan kiinnitys runkoon on varmistettu liimaamalla. Valaisimen pohjassa on erillinen liitinrimallinen kytkentäkotelokotelo liitintä johdon kytkentää varten. Valaisin on tarkoitettu sisäkäyttöön kuivaan tilaan seinä- tai kattopinnalle asennettuna. Valaisinta ei voi himmentää.

Den här armaturen är av skyddsklass II och IP20. Armaturens LED-ljuskälla är inte utbytbar av användaren och användaren skulle inte öppna armaturen. Armaturens ram är vit plastic (ABS) och ljusets skydd är opalpolykarbonat. Ljusskydd är fast med lim. Armaturen har en kopplingsdosa i baksidan för elkontakt. Armaturen är avsedd för inomhusbruk i torrt utrymme för tak- och väggmontering. Lampan är inte reglerbar.

Asennus / Montering:

1. Kytke sähköt pois / Stäng av strömmen.
2. Avaa kytkentäkotelon ruuveja muutama kierros, vedä kotelon kansi ruuvien alta / Öppna skruvarna i anslutningsboxen några varv, dra ut huskåpan under skruvarna
3. Aukaise kotelo ja kytke johtimet kytkentärimaan. Vaihejohdin L-liittimeen ja nollajohdin N-liittimeen. Johdon ulkosuojajavaipan tulee ulottua kannen alle. / Öppna höljet och anslut ledningarna till plinten. En fasledare för L-kontakten och en neutral ledare för N-kontakten. Kabels ytterkåpa måste sträcka sig under locket.
4. Aseta kotelon kansi paikoilleen ja kiristä ruuvit. Kiristä vedonpoistin johdon ympärille. Pintajohtoasennuksessa tee kehukseen läpivienti aihion mukaan. / Sätt tillbaka höljet och dra åt skruvarna. Dra åt draget runt kabeln. Med ytmontering montera ramen enligt förförmen.
5. Nosta kehiksen ruuvivuoja kuvan mukaan / Lyfta locken på ramskruvarna enligt bilden.
6. Ja taivuta ne saranan varassa auki. / Och böj dem öppna på gångjärnet.
7. Kiinnitä valaisin kolmella ruuvilla katto- tai seinäpintaan / Montera armaturen med tre skruvar på tak- eller väggytan
8. Käännä ja paina kiinnitysruuvien suojat paikoilleen. / Dra åt fästskruvarna och tryck på locken på plats.
9. Kytke sähköt takaisin, testaa valaisimen toiminta. / Anslut strömmen, test armaturens funktion.

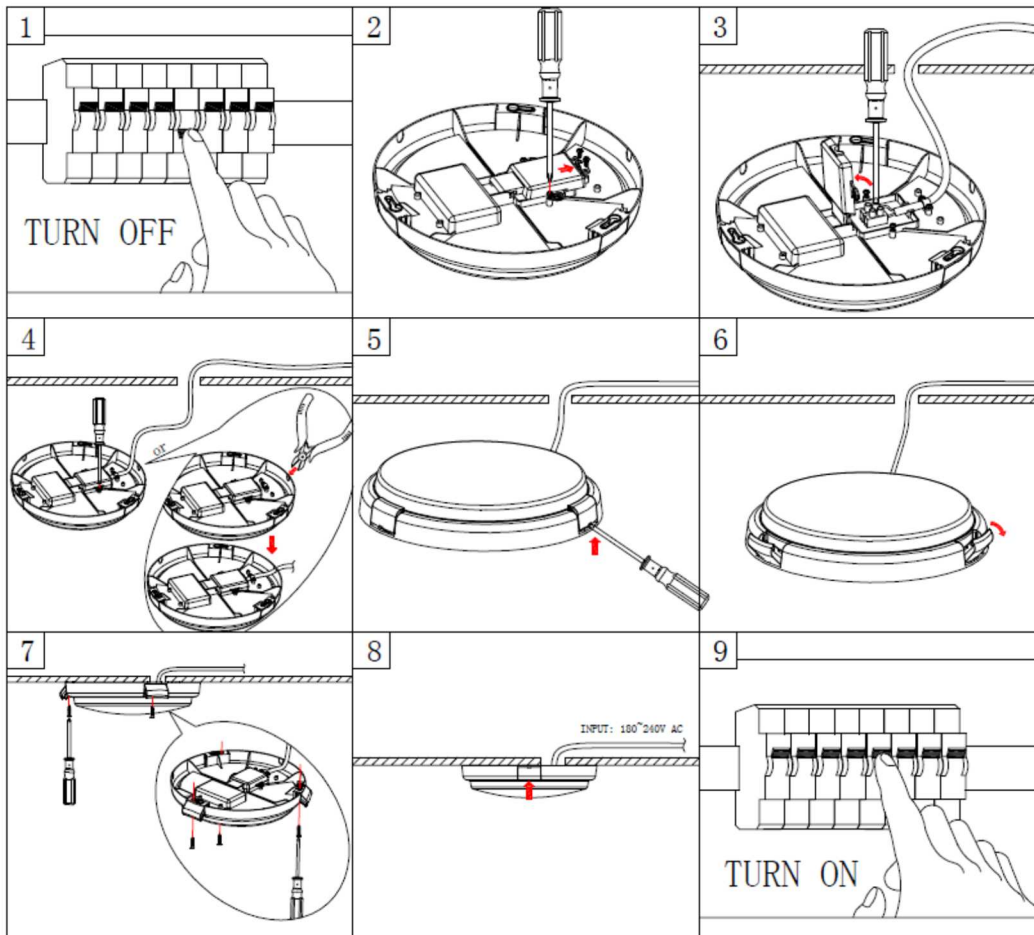

Tekniset tiedot / tekniska information:

Malli / Model:	6923
Liitäntä / Spänning:	230 V / 50 Hz
Teho / Effekt:	18 W
Virta / Elström:	0,15 A
Mitat / Mått:	Ø 120 mm x 60 mm, 372g
Valovirta / Ljusföde:	1500 lm
CRI, Ra:	> 80
Valon väriämpötila / Ljusets färgtemperatur:	4000 K, valkoinen
Valonjakokulma / Ljusfördelningsvinkel:	110°
Elinikä / Livslängd:	> 20000 h
Liitinrima / Plint:	2 x 1,5 mm ² ,
Käyttölämpötila-alue / Används temperatur:	0 °C - + 45 °C,
Valaisin on / Armaturen är :	Luokka/Klass II, IP20

Toimintatakuu 2 vuotta / Garanti för fungering 2 år

Valaisimien puhdistus/ Armaturens rengöring

Puhdista valaisinta vain jännite poiskytkettynä. Valaisinta saa puhdistaa vain ulkopuolelta ja suositellaan puhdistettavaksi vain pehmeällä liinalla tai vastaavalla. Puhdistuksessa ei tule käyttää liuottimia tai vastaavia, jotka voivat vahingoittaa valaisimen pinnoitteita tai rakenteita. Valaisinta ei saa avata.

Rengör armaturen och dess opalsskydd bara från utsidan med en mjuk trasa eller motsvarande. Använd inte lösningsmedel eller motsvarande vid rengöringen, de kan skada armaturens ytor eller konstruktion. Armaturen ska inte öppnas.

Huolto ja korjaukset / Service:

Tämän valaisimen valonlähteen saa vaihtaa ainoastaan valmistaja tai hänen valtuuttamansa henkilö. Valaisimessa ei ole käyttäjän vaihdettavissa olevaa valonlähdettä, eikä käyttäjän tule avata valaisinta.

Denna lampans ljuskälla kan endast bytas ut av tillverkaren eller en person som är auktoriserad av honom eller motsvarande kvalificerad person. Lampan har inga delar som användaren kan byta. Öppna inte armaturen.

Valaisimessa oleva symboli
Armaturen har symbol



tarkoittaa **Huomio, Sähköiskun vaara !**,
menar **OBS, risk för elstöt !**.

Rikkoutuneen valaisimen käyttö on välittömästi lopetettava ja valaisin tulee korjauttaa valtuutetussa sähköliikkeessä tai sähköalan ammattilaisella tai poistaa käytöstä elektroniikkajätteenä. /

Om armaturen skadas ska man omedelbart sluta använda lampan och leverera den för att repareras i en auktoriserad elaffär eller av en yrkeskunnig elmontör eller härja den som elektronikavfall.

Takuu / garanti:

Valaisimella on 2 vuoden toimivuustakuu, jolloin toimimaton valaisin voidaan toimittaa takuuhuoltoon korjattavaksi.

Takuuajan jälkeen valaisin on korjautettava valtuutetussa sähköliikkeessä tai sähköalan ammattilaisella.

Om lampan eller en del av lampan fungera inte inom garantitiden ska den levereras för garantireparation under gällande garantitid eller låta repareras i en auktoriserad elaffär eller av en yrkeskunnig elmontör.

Takuu ei kata ulkoisista syistä rikkoutuneita valaisimia / Garanti gäller inte om lampan skadades av externa orsaker.

Vamistaja/Tillverkare:

Blue Import BIM Oy, Hampuntie 12-14, 36220 Kangasala, www.blueimport.fi